

제 4 교시

사회탐구 영역 (사회 · 문화)

1. 다음과 같은 연구 주제에 적합한 사회 과학 연구 방법의 일반적인 특징으로 옳은 것만을 <보기>에서 있는 대로 고른 것은?

- 빈곤층 노인들이 가지는 고독감의 의미
- 팬클럽 구성원의 행위 규범 형성 과정 이해
- 신입생의 학교 문화 적응 과정에 대한 문화기술지적 연구

— <보 기> —

ㄱ. 계량화가 어려운 주제의 연구에 적합하다.
 ㄴ. 가설 검증의 과정을 거쳐 법칙을 발견하고자 한다.
 ㄷ. 연구 대상자의 동기와 의도를 심층적으로 파악한다.
 ㄹ. 비공식적 자료를 중시하며 감정 이입적 이해를 추구한다.

- ① ㄱ, ㄴ ② ㄱ, ㄹ ③ ㄴ, ㄷ
 ④ ㄱ, ㄷ, ㄹ ⑤ ㄴ, ㄷ, ㄹ

2. 다음 사례에 나타난 문화 이해의 관점에 대한 설명으로 옳은 것을 <보기>에서 고른 것은?

한국·중국·일본은 쌀을 주식으로 한다는 점에서 식생활에 많은 공통점이 있다. 예를 들면 수저를 사용하는 문화가 대표적이다. 그러나 그것을 사용하는 빈도와 방식에는 차이가 있다. 중국은 젓가락이 중심이지만 숟가락도 간혹 사용한다. 일본은 주로 젓가락을 사용하고 국물이 있는 경우 그릇 채 마시는 것을 기본으로 한다. 이에 비해 한국은 밥과 국을 먹을 때에는 주로 숟가락을, 반찬을 먹을 때에는 젓가락을 사용한다는 점에서 세 나라 중 숟가락을 가장 많이 사용한다고 볼 수 있다.

— <보 기> —

ㄱ. 문화를 단절 없는 연속적인 발전 과정으로 인식한다.
 ㄴ. 서로 다른 문화 간에도 공통적인 특성이 있다고 본다.
 ㄷ. 특정한 기준을 바탕으로 다른 사회의 문화를 평가한다.
 ㄹ. 자문화를 객관적으로 이해하고 성찰하기 위해 필요하다.

- ① ㄱ, ㄴ ② ㄱ, ㄷ ③ ㄴ, ㄷ ④ ㄴ, ㄹ ⑤ ㄷ, ㄹ

3. 다음 글에 나타난 문화 현상에 대한 진술로 옳지 않은 것은?

21세기 정보 통신 업계의 주도권을 잡기 위한 기업 간 스마트폰 특허 소송이 세기의 대결로 관심을 받고 있다. 전문가들은 이 소송의 근본 원인으로 현행 특허 제도의 문제점을 꼽고 있다. 새로운 기술이 적용되는 스마트폰의 발전 속도에 비해 새로운 기술 변화의 특성을 반영하지 못하는 현행 특허 제도로 인해 혼란이 가중되고 있다는 것이다.

- ① 문화에는 물질 문화와 비물질 문화가 모두 포함된다.
 ② 급속한 문화 변동으로 인해 가치관이 붕괴되어 발생한다.
 ③ 상품과 기술이 빠르게 등장하는 시대에서 더 많이 나타난다.
 ④ 문화 요소들의 변동 속도 차이는 사회 문제를 야기할 수 있다.
 ⑤ 물질 문화가 비물질 문화보다 더 빠르게 변화할 때 나타난다.

4. 밑줄 친 ㉠~㉢과 같은 현상이 갖는 일반적 특징에 대한 설명으로 옳은 것을 <보기>에서 고른 것은?

빙하기가 끝난 후 ㉠나일 계곡으로 이동한 이집트인들은 나일 강의 범람을 단순히 이용했을 뿐 농경지를 만들지는 못했다. 그러나 북부 아프리카의 ㉡기후가 건조해져 사막이 확대되면서 나일 강 유역으로 이주민이 증가하여 인구가 급증하자, 이집트인들은 ㉢강의 범람을 적극적으로 이용하는 길을 모색하였다. 홍수의 양을 측정하고, ㉣치수(治水)사업을 추진하여 광대한 경작지를 일구었다. 이것은 인간이 자연을 활용하여 문명의 첫 걸음을 내딛은 인류 역사의 한 장면이었다.

— <보 기> —

ㄱ. ㉠, ㉢과 같은 현상은 가치함축적이다.
 ㄴ. ㉡과 같은 현상은 ㉠과 같은 현상과는 달리 존재 법칙의 지배를 받는다.
 ㄷ. ㉢과 같은 현상은 ㉣과 같은 현상과는 달리 확실성의 원리가 적용된다.
 ㄹ. ㉣과 같은 현상은 ㉡과 같은 현상보다 인과 관계가 분명하다.

- ① ㄱ, ㄴ ② ㄱ, ㄷ ③ ㄴ, ㄷ ④ ㄴ, ㄹ ⑤ ㄷ, ㄹ

5. 그림은 사회 집단의 범주를 도식화한 것이다. A~D에 해당하는 집단을 <보기>에서 골라 바르게 연결한 것은? [3점]

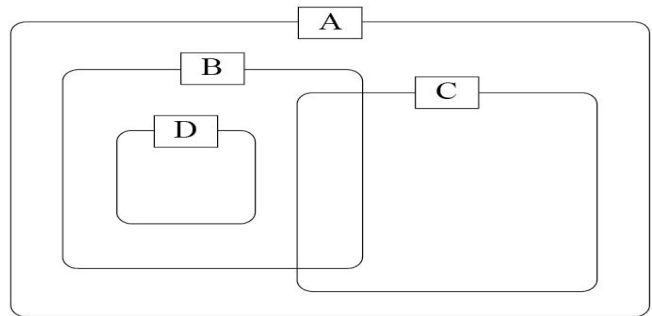

*그림에 나타난 사회 집단의 관계는 개념상의 관계를 의미함.
 **A~D는 각각 사회 집단, 공식 조직, 비공식 조직, 자발적 결사체 중 하나임.

— <보 기> —

ㄱ. 공식 조직 내에서 친밀감과 공통의 관심사를 중심으로 생겨난 집단
 ㄴ. 둘 이상의 사람이 소속감을 가지고 지속적인 상호 작용을 하는 집단
 ㄷ. 가입과 탈퇴가 자유롭고 공통의 목표를 가진 사람들이 자발적으로 만든 집단
 ㄹ. 구성원의 지위와 역할이 명확히 규정되고 정해진 절차에 의해 특정 목적을 달성하기 위한 조직

- | | | | | |
|---|---|---|---|---|
| | A | B | C | D |
| ① | ㄴ | ㄷ | ㄹ | ㄱ |
| ② | ㄴ | ㄹ | ㄷ | ㄱ |
| ③ | ㄹ | ㄱ | ㄷ | ㄴ |
| ④ | ㄹ | ㄴ | ㄱ | ㄷ |
| ⑤ | ㄹ | ㄷ | ㄱ | ㄴ |

6. 밑줄 친 ㉠~㉥에 대한 설명으로 옳은 것은? (단, 모든 동물은 인간으로 간주한다.) [3점]

알을 낳지 못해 양계장을 나온 '잎씩'은 연못가로 오게 된다. 이 곳에서 '잎씩'은 청둥오리의 알을 품어 부화하는데 성공하고, 아기 청둥오리 '초록이'의 ㉠엽마가 되어 ㉡가족을 이루었다. ㉢청소년이 된 '초록이'는 엄마와 다른 자신을 발견하고 방향을 거둬하지만, ㉣청둥오리 집단에 들어가고자 ㉤빨리 날기 훈련소에 입학하여 나는 법을 배우면서 청둥오리로서의 정체성을 찾아간다. '빨리 날기 대회'에서 우승하여 청둥오리 집단의 ㉥과수꾼이 된 '초록이'는 엄마인 '잎씩'을 두고 떠나야 하는 순간이 되자 고민에 빠지게 된다.

- ① ㉠과 ㉢은 성취 지위이다.
 - ② ㉡은 '잎씩'의 내집단이면서 2차 집단이다.
 - ③ ㉢은 '초록이'의 준거 집단이다.
 - ④ ㉣은 1차적 사회화 기관이다.
 - ⑤ ㉥은 '초록이'에게 부여된 역할이다.
7. 다음 4단계의 게임 과정을 거치면서 화살표 방향으로 이동했을 때의 단계별 이동 과정으로 옳은 것은? [3점]

[지시문] 각 단계별로 제시된 진술이 기능론에 해당하면 2칸, 갈등론에 해당하면 3칸, 상징적 상호 작용론에 해당하면 4칸, 교환 이론에 해당하면 1칸을 이동하시오.

1단계	집단 간 갈등은 사회 변동의 원동력이다.
2단계	인간의 비합리적 행동 방식을 설명하지 못한다.
3단계	개개인은 주관에 따라 다양한 사회상을 만들어낸다.
4단계	기득권을 옹호하는 보수적 관점이라는 비판이 있다.

```

    graph TD
      A[출발 지점] --> B((가))
      B --> C((나))
      C --> D((다))
      D --> E((라))
      E --> F((마))
      F --> G((바))
      G --> H((사))
      H --> I((아))
      I --> J((자))
      J --> K((차))
      K --> L((카))
  
```

- ① (나)→(마)→(자)→(차)
- ② (나)→(바)→(사)→(카)
- ③ (다)→(라)→(아)→(차)
- ④ (다)→(마)→(자)→(차)
- ⑤ (다)→(마)→(자)→(카)

8. 표의 (가)~(다)에 대한 설명으로 옳지 않은 것은? (단, (가)~(다)는 사회 보험, 공공 부조, 사회 복지 서비스 중 하나이다.)

구분	복지 수혜자의 대상	
	생활 무능력자	일반 국민
지원 수단	금전적	(가)
	비금전적	(나)
		(다)

- *생활 무능력자는 생활 유지 능력이 없거나 생활이 어려운 국민을 의미함.
- ① (가)는 부담자와 수혜자가 일치하지 않는다.
 - ② (나)는 강제 가입의 원칙이 적용된다.
 - ③ (다)는 민간 기관에 의한 제공이 가능하다.
 - ④ (가)는 (나)와 달리 상호 부조의 성격이 강하다.
 - ⑤ (가)는 사후 대응적 기능을, (나)는 사전 예방적 기능을 강조한다.

9. 표는 서로 다른 자료 수집 방법의 특징을 비교한 것이다. (가)~(마)의 내용으로 옳지 않은 것은? (단, 갑, 을, 병이 선택한 자료 수집 방법은 질문지법, 면접법, 참여 관찰법 중 하나이다.) [3점]



구분	갑의 방법	을의 방법	병의 방법
공통점 및 차이점	(가)	(나)	
	(다)		(라)
	(마)		

- ① (가) - 의사 소통이 어려운 집단 연구에 주로 활용된다.
- ② (나) - 연구자와 대상자간의 정서적 유대가 중요하게 작용한다.
- ③ (다) - 일반적으로 질적 자료를 수집할 목적으로 활용된다.
- ④ (라) - 분석 기준이 명확하고 통계 처리가 용이하다.
- ⑤ (마) - 경험적인 자료를 수집하는 방법이다.

10. 표는 갑국과 을국의 가구 유형별 구성 비율의 변화를 나타낸 것이다. 이에 대한 분석으로 옳은 것은? (단, 갑국과 을국의 가구 수는 지속적으로 감소하였다.) [3점]

(단위: %)

구분	2010년		2013년	
	갑국	을국	갑국	을국
부부 가구	16.3	18.1	17.8	19.5
부부+미혼 자녀	23.6	27.1	21.5	22.6
부부+부모	12.4	8.6	11.7	11.3
3세대 이상 가구	17.6	13.6	15.5	12.6
1인 가구	19.7	18.6	18.7	20.0
기타 가구	10.4	14.0	14.8	14.0
계	100.0	100.0	100.0	100.0

- *기타 가구: 형제 가구, 기타 친족 가구, 비친족 가구 등
- ① 2010년과 2013년 모두 부부 가구의 수는 갑국보다 을국이 더 많다.
 - ② 2세대 확대 가족의 비율은 갑국에서는 증가하였고, 을국에서는 감소하였다.
 - ③ 갑국과 을국에서 2010년과 2013년에 가장 높은 비율을 차지하는 가구는 2세대 핵가족 가구이다.
 - ④ 갑국에서 2세대 핵가족 가구 수와 3세대 이상 가구 수의 차이는 2010년보다 2013년이 더 크다.
 - ⑤ 을국에서 핵가족도 아니고 확대 가족도 아닌 형태로 거주하는 가구의 비율은 2010년과 2013년이 동일하다.

16. 그림은 두 가지 대중 매체의 일반적 특징을 비교한 것이다. (가), (나)에 들어갈 내용으로 옳은 것을 바르게 짝지은 것은? (단, A, B는 인쇄 매체와 뉴 미디어 중 하나이다.) [3점]

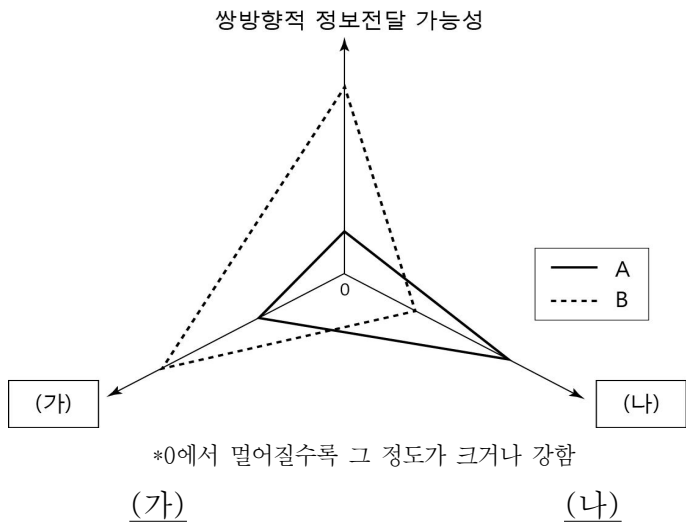

- (가) (나)
- ① 획일적인 문화의 보급 정보 생산자의 전문성
 - ② 자본에 의한 매체 독점 개인 간 정보 유통의 범위
 - ③ 다양한 하위문화의 등장 정보 전달의 속도
 - ④ 정보 검색과 활용의 신속성 권력자의 대중 조작 가능성
 - ⑤ 정보 수용자의 정보 생산 가능성 정보 활용의 공유 가능성

17. 개인과 사회의 관계를 바라보는 갑국 국민의 관점에 대한 진술로 옳은 것을 <보기>에서 고른 것은?

갑국의 국민은 “개인이 각각의 역할을 수행하지만, 사회를 떠나서는 존재할 수 없으며, 사회 전체의 목표 달성을 위한 개인의 희생은 당연하다.”고 생각한다.

- <보 기>
- ㄱ. 사회 현상은 개인의 심리적 현상으로 환원된다.
 - ㄴ. 사회는 실체로서 인간 개개인의 밖에 존재한다.
 - ㄷ. 사회 구조에 대한 개인의 불가항력성을 인정한다.
 - ㄹ. 인간의 사고와 행위에서 주체성과 능동성을 강조한다.

- ① ㄱ, ㄴ ② ㄱ, ㄷ ③ ㄴ, ㄷ ④ ㄴ, ㄹ ⑤ ㄷ, ㄹ

18. 다음 글에 부합하는 설명으로 옳은 것을 <보기>에서 고른 것은?

호떡은 ‘오랑캐 호(胡)’자와 관련이 있다. 청나라 오랑캐가 먹던 떡이라는 뜻이다. 호떡이 등장한 것은 임오군란 때 청나라 군대를 따라 들어온 상인들이 본국으로 돌아가지 않고 조선에 남아 음식점을 열고 호떡을 팔면서 부터이다. 원래 중국의 떡은 한국식 호떡과는 많이 다른데, 부추나 고기 등이 들어 있는 것도 있고 속이 빈 떡도 있다. 그러나 한국에서는 우리나라 사람들 입맛에 맞게 조리를 변용하여 호떡 안에 조청, 꿀, 흑설탕 등을 넣어 팔았다.

- <보 기>
- ㄱ. 호떡의 등장은 강제적 문화 접변의 결과이다.
 - ㄴ. 문화 개혁으로 인해 한국식 호떡이 만들어졌다.
 - ㄷ. 호떡이란 이름은 문화 절대주의적 사고와 관련된다.
 - ㄹ. 한국식 호떡은 문화 융합이 나타난 사례에 해당된다.

- ① ㄱ, ㄴ ② ㄱ, ㄷ ③ ㄴ, ㄷ ④ ㄴ, ㄹ ⑤ ㄷ, ㄹ

19. 다음 글의 사회·문화 현상을 바라보는 관점과 같은 입장에서 일관되게 답하고 있는 학생은? [3점]

자아와 자의식은 타인에 대한 우리의 행동, 타인의 반응, 그리고 그 반응에 대한 우리의 예상을 통해 만들어지고 계속해서 수정된다. 인간은 타인이 왜 그렇게 행동하는지 이해하려고 한다. 인간은 단지 몸짓에만 반응하는 것이 아니라 몸짓과 그 몸짓을 유발하는 물체나 사건 사이의 관계에 대해서도 반응한다.

진술	학생	갑	을	병	정	무
집합적 단위로서의 사회 구조를 중시한다.		X	X	○	X	○
사회·문화 현상의 의미는 개인이 규정하기 나름이다.		○	○	○	○	X
성(性) 정체성은 부모와 자녀의 상호 작용을 통해 형성된다.		○	X	X	○	○
사회 변동은 사회 구성원들 사이의 대립과 투쟁의 결과이다.		X	○	○	○	X

(○: 동의한다, ×: 동의하지 않는다.)

- ① 갑 ② 을 ③ 병 ④ 정 ⑤ 무

20. 그래프는 갑국의 세대별 중층 대비 상층과 하층의 구성비를 나타낸 것이다. 이에 대한 분석으로 옳은 것만을 <보기>에서 있는 대로 고른 것은? [3점]

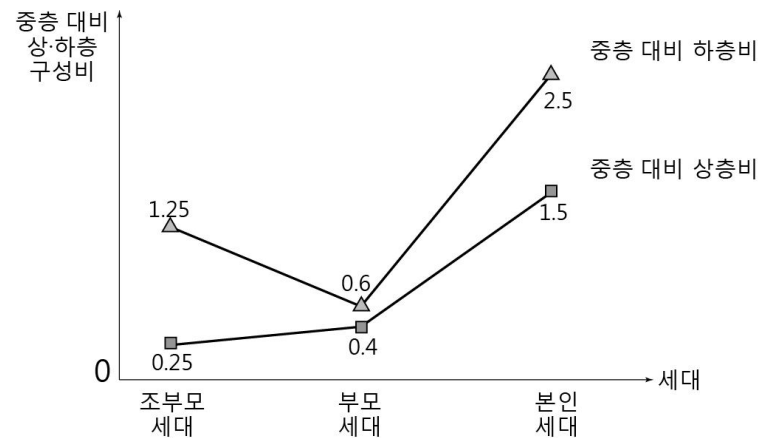

조부모 세대 총인구는 100명이며, 부모 세대는 조부모 세대 총인구의 2.5배이고, 본인 세대는 부모 세대 총인구의 1.8배이다.

- <보 기>
- ㄱ. 중층의 인구수는 부모 세대에서 가장 많다.
 - ㄴ. 조부모 세대의 하층 인구수와 부모 세대의 상층 인구수는 같다.
 - ㄷ. 부모 세대의 계층 구조에 비해 본인 세대의 계층 구조가 더 안정적이다.
 - ㄹ. 귀속 지위가 중시되는 계층 구조에서 성취 지위가 중시되는 계층 구조로 변화되었다.

- ① ㄱ, ㄴ ② ㄱ, ㄷ ③ ㄷ, ㄹ
④ ㄱ, ㄴ, ㄹ ⑤ ㄴ, ㄷ, ㄹ

※ 확인 사항
답안지의 해당란에 필요한 내용을 정확히 기입(표기)했는지 확인하십시오.